

DHACEL

Controlador Modelo

SD - 100P

Manual de Uso e Instalación

Índice

Instalación Mecánica.....	3
Instalación Eléctrica.....	4
Descripción de Funcionamiento.....	5
Diagrama de Navegación.....	6
Parámetros del operador.....	7
Parámetros para hacer Programas.....	8
Parámetros de Sintonía.....	9
Parámetros de Calibración.....	10
Parámetros Set.....	11
Parámetros Límites.....	12
Sintonía Automática.....	13
Modo Manual.....	14
Calefacción Suave o Soft Start.....	15
Funcionamiento de los Programa.....	16
Como ingresar o hacer un Programa.....	17
Como Ejecutar un Programa.....	18
Rangos de Medición.....	19

Instalación:

Debemos tener en cuenta dos partes en este capítulo:

- 1.- Instalación Mecánica.
- 2.- Instalación Eléctrica.

1.- Instalación Mecánica

Dimensiones Externas:

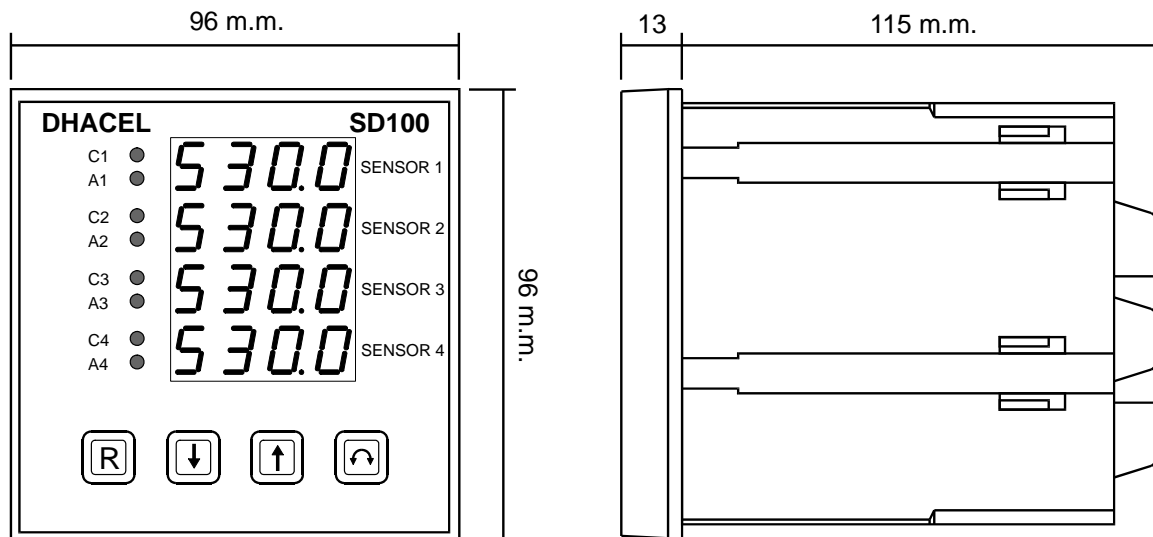

Calado del Panel:

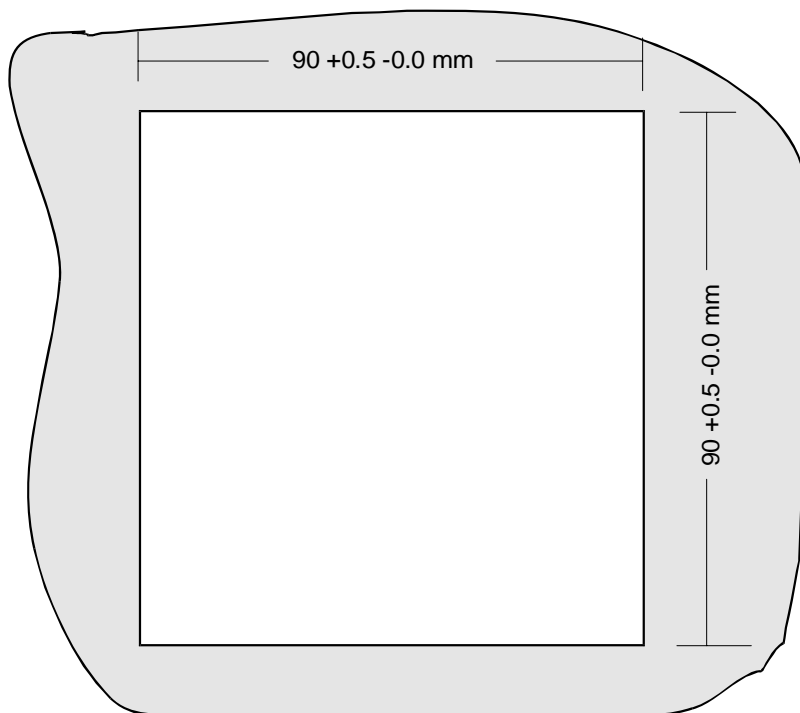

Instalación:

- 1.- preparar el calado en el frente del gabinete donde se colocará el contador del tamaño indicado en "Calado del Panel".
- 2.- Insertar el contador desde la parte del frente a través del calado efectuado.
- 3.- Instalar las trabas con tornillos provistas y ajustar los tornillos de manera que el equipo quede en posición y firme.

2.- Instalación Eléctrica.

Etiqueta de Conexiones para Dos Salidas a Relé:

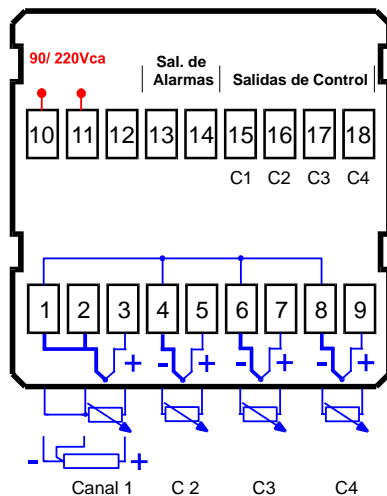

Circuito Típico de Conexiones para Seis Salidas a Relé:

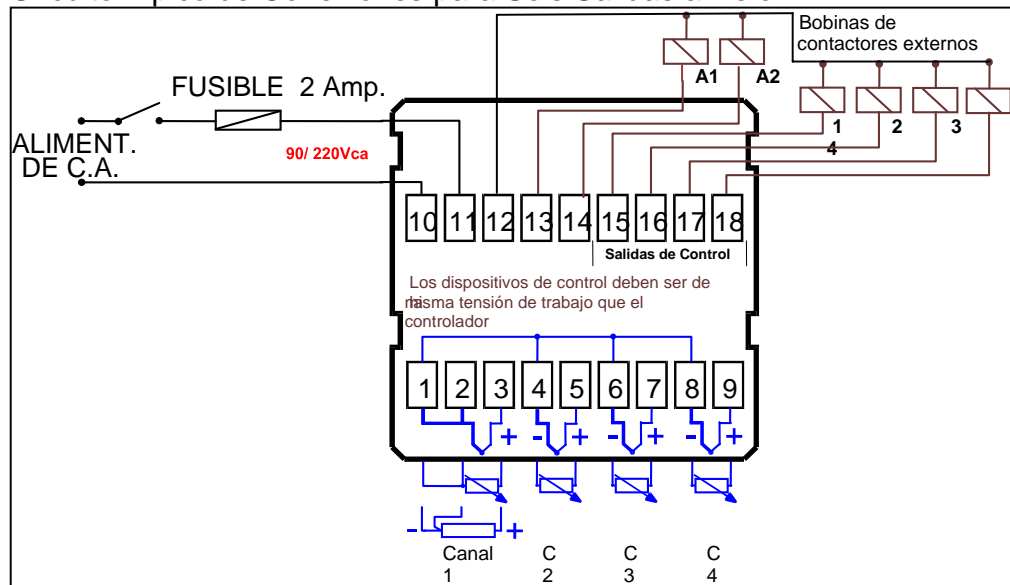

El diagrama anterior es un caso típico en el cual se usan salidas de control para manejar un contactor que a su vez puede accionar resistencias eléctricas de calefacción. En este caso se usan seis salidas a relé, cuatro (1-4) pueden ser usados como calefacción o control y los otros (A1 y A2) como refrigeración o alarma. Estas salidas a relé tienen contactos normal abiertos. Son libres de potencial y se recomienda no hacerle circular corrientes de más de 1 Amper.

Este equipo por tener una fuente interna conmutada, acepta tensiones de alimentación de 90 a 240 Volts corriente alterna de 50 - 60 Hz.

Los tipos de sensores y la acción de los relés de salida pueden configurarse desde el panel de control. Los sensores deberán conectarse a los bornes 2,3;4,5;6,7;8,9 con el borne 1 en común. Nótese que los sensores a Pt100 llevan conectados un borne a terminal y los otros dos van conectados con dos conductores. Esto se hace para minimizar la resistencia de los cables de conexión al sensor. También el equipo puede tener Salidas a: Triac; PWM de 0 a 10V opto aislado; Analógica de 0-10V opto aislada; Analógica de 4-20ma opto aisl.(Fijarse en la etiqueta del equipo).

Descripción de funcionamiento:

El controlador modelo SD-100P es un equipo totalmente configurable para ser utilizado en diferentes aplicaciones con solo cambiar su configuración.

El controlador dispone un set de parámetros de operador y un set de parámetros de configuración. Los parámetros de configuración se encuentran debajo de una palabra clave de manera que acceda solamente personal autorizado y capacitado.

PARÁMETROS DE OPERADOR

En esta sección encontramos el listado de parámetros que podrá acceder el operador. Estos son los parámetros que aparecen ni bien se conecta el controlador a la alimentación.

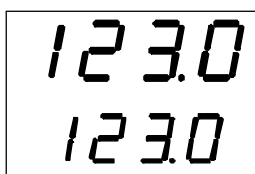

El controlador siempre comienza en esta pantalla, es la "Pantalla Inicial". En el display superior indica la variable de proceso o temperatura de la máquina, horno, etc. y en el display inferior indica la referencia o Set-Point que es el valor al cual queremos controlar.

Para cambiar el Set point de trabajo se deberán oprimir la tecla de “flecha arriba” o “flecha abajo”, la indicación del display inferior variará hasta encontrar el numero deseado, al soltar la tecla de flecha oprimida el valor se guardará en memoria.

En los Parámetros de configuración se indica el tipo de bloqueo que tendrá el controlador, por lo que el operador podrá acceder a otras áreas del equipo, además del Set Point, como se explicará en el capítulo de Versión.

Como Acceder a los Parámetros de Configuración:

1.- Desde la pantalla inicial oprimir el pulsador de “enter”  por más de 1 segundo, aparecerá la pantalla siguiente:

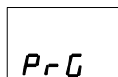

2.- Si oprimimos nuevamente el botón de “enter”  por más de un segundo aparecerá la siguiente pantalla:



Aquí debemos poner pulsando las teclas de “flechas” el número clave correcto y al oprimir “enter” accederemos a los parámetros de configuración.

3.- Dependiendo de cómo se configuró puede aparecer directamente la pantalla pidiendo la palabra clave sin pasar por la pantalla “Prg”.

Los parámetros de operador son presentados de cuatro maneras diferentes de manera de mostrar al operador solo aquellos parámetros que sean de utilidad en el trabajo sin arriesgar la configuración del equipo. Todas estas variaciones se explicarán en detalle más adelante.

PARÁMETROS DE OPERADOR

En esta sección encontramos el listado de parámetros que podrá acceder el operador. Más adelante se verá que este listado podrá ser modificado de acuerdo al uso del controlador. Este es el ejemplo en bloqueo 1 o BI1.

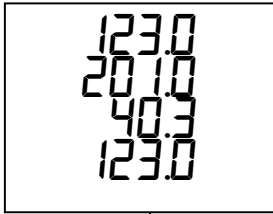

El controlador siempre comienza en esta pantalla, es la "Pantalla Inicial". En el display superior indica la variable de proceso o temperatura de la máquina, horno, etc. Correspondiente al sensor 1 y los displays inferiores indican el resto de los sensores en forma incremental (S2, S3, S4). Oprimiendo la tecla de "enter"  pasaremos a la siguiente pantalla.

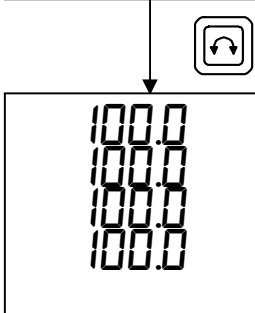

Ahora podemos leer en el display superior el porcentaje de la potencia entregada a la carga, este valor podrá ser variable entre 0% y 100%. Oprimiendo la tecla de "enter"  pasaremos a la siguiente pantalla.

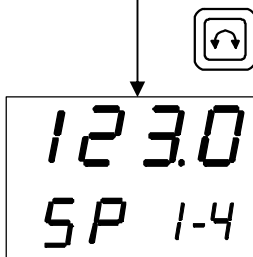

Aquí podemos leer y cambiar el valor del Set-Point con las teclas de "flechas" podremos incrementar o decrementar el valor del Set-Point almacenándolo en la memoria del equipo apretando la tecla "enter" y se pasará a la pantalla siguiente.

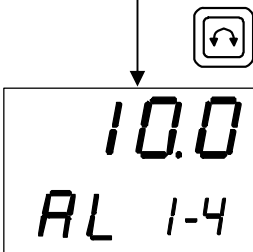

En este punto podemos cambiar el valor donde conectará la salida de alarma. En este caso el número 10 significa que la alarma conectará 10 °C por encima del Set-Point en caso de ser una alarma relativa o la alarma se activará en 10 °C en el caso de programarla como absoluta. Este valor podrá ser modificado por las teclas de "flechas" almacenando el valor apretando "enter" y pasaremos a otra pantalla.

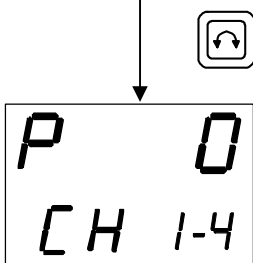

En este lugar podemos elegir el número de programa que queremos hacer correr en el controlador. El tipo de programa se creará en el set de parámetros denominados como "Prg".

PARÁMETROS PARA HACER PROGRAMAS de Temperatura vs. Tiempo:

Estando en la pantalla inicial, es decir leyendo la temperatura de proceso en el display superior y el Set-Point en el inferior, apretando por más de un segundo el botón de “enter”, aparecerá la siguiente pantalla:

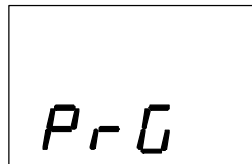

P-r-G
1 5 1

En este listado de parámetros podemos preparar programas de temperatura en función del tiempo. Ahora haremos un breve descripción de cada parámetro y más adelante se explicará en detalle como usarlos en la preparación del programa.



0.0
1 5 1

En esta pantalla seleccionamos la temperatura inicial del segmento 1 del programa 1.



CC
1 E 1

Aquí elegimos la condición de emergencia, en caso de corte de energía se puede elegir las siguientes alternativas para continuar el programa: CC: continúa ciclo, rC: repite el ciclo desde el inicio, rS: repite el segmento desde el inicio, EC: ir hasta el fin de ciclo, EE: espera la entrada del operador, End: el programa terminará en ese segmento sin ejecutarlo. Todas estas alternativas se eligen con las teclas de “flechas” almacenando el valor con la tecla de “enter” y además se pasará a la otra pantalla.



20
1 t 1

Tiempo de duración del primer segmento, elegimos el tiempo con las flechas. El valor se expresa en minutos y podemos tener un tiempo máximo de 5000 minutos.

El valor elegido se guarda con la tecla “enter” y a la vez se pasa a la siguiente pantalla.



2.0
1 d 1

Diferencial de seguimiento, si la diferencia entre la temp. y el Set-point es mayor al valor del diferencial de seguimiento, el reloj del controlador se detiene hasta entrar nuevamente dentro de este valor. Al estar dentro del valor del diferencial de seguimiento el programa se seguirá ejecutando. Este se expresa en °C. Cuando se pone el valor 0.0 es lo mismo que no existiera diferencial y el programa se ejecutará sin importarle que sucede con la temperatura.



100.0
1 5 2

Temperatura final del segmento 1 e inicial del segmento 2 del programa 1.

NOTA: Todos estos parámetros y la forma de crear un programa se verán más adelante en forma más detallada.

PARÁMETROS DE SINTONÍA:

--
tun

Una vez puesto el número clave en forma correcta y apretando el botón de "enter" por más de un segundo, aparecerán los parámetros de sintonía:

0.0
rS 1-4



RESET, Con las flechas se cambia este valor. Este parámetro permite corregir la diferencia entre el valor de proceso y el Set-Point cuando el equipo está controlando la temperatura, moviendo el centro de la histéresis. El valor de rS 1 está expresado en °C.

10.0
Ab 1-4



ANCHO DE BANDA, con este parámetro y funcionando en modo proporcional podemos variar el "ancho de banda proporcional", con las flechas se puede cambiar este valor y se acepta con la tecla "enter". Cuando se modifica este valor, y pasamos por cero cambia de Ab 1 a H 1 (histéresis) y el controlador comienza a funcionar en forma "On-Off" estos valores están expresados en °C.

0.5
Pr 1-4



PERÍODO, en modo proporcional se puede variar la frecuencia de conexión – desconexión del elemento de salida. Este valor se expresa

0.
in 1-4



CONSTANTE DE INTEGRACIÓN, Este parámetro puede ser cargado en forma manual o mediante una auto-sintonía.

0.
dr 1-4



CONSTANTE DE DERIVACIÓN, puede modificarse de la misma manera que el parámetro anterior.

1.0
HA 1-4



HISTÉRESIS DE ALARMA, en este parámetro podemos determinar si la alarma va a trabajar en modo "on-off" o en modo "proporcional". Este valor se modifica con las flechas y al pasar por cero cambia de HA1 (modo on-off) a AbA (modo proporcional), estos valores están dados en °C.

oFF
St 1-4



AUTO-SINTONÍA, en esta pantalla podemos habilitar la "auto-sintonía". Con las flechas podemos cambiar de oFF a on pudiendo el controlador comenzar el cálculo de los valores de "ancho de banda", "constante de integración y derivada". Más adelante se explicará con más detalle. En este lugar si mantenemos presionada la tecla de enter por más de 10 seg. se efectuará una auto-inicialización.

init



INICIALIZACIÓN, se usa solo en determinados casos en que el controlador pierde algún valor o es programado con valores muy extraños dando un mal funcionamiento del equipo. Al hacer una inicialización, el controlador asume parámetros pre-programados y conocidos como para comenzar un nuevo "set up".

PARÁMETROS DE CALIBRACIÓN:

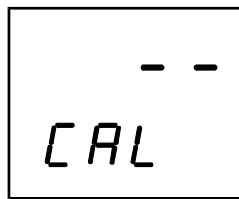

En los parámetros de Calibración se seleccionan el sensor y ajustan los valores medidos.

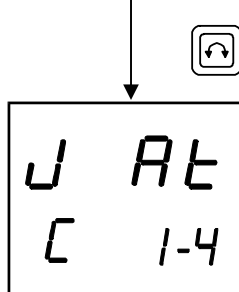

TIPO DE SENSOR: Con las teclas de flechas se selecciona el tipo de sensor a ser utilizado. Se ofrecen las siguientes posibilidades: J bt (Jbaja temperatura), J At(alta temperatura), Ptnl, K At, S, r, t, Pt (pt100), Lin 1, Lin 2, Lin 3, Lin 4 (entradas lineales 1, 2, 3 y 4).

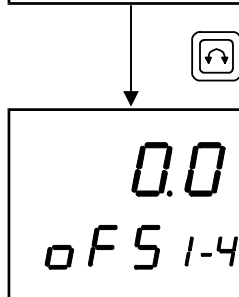

OFFSET (expresado en grados centígrados): Ajusta la indicación para señal de entrada cero para cualquier tipo de sensor. Este valor se suma o se resta al valor indicado y actúa antes de la ganancia.

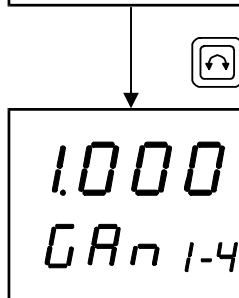

GANANCIA (es un número sin unidades): Ajusta la indicación para una señal de entrada conocida. Este valor se multiplica por el valor indicado y actúa después del offset.

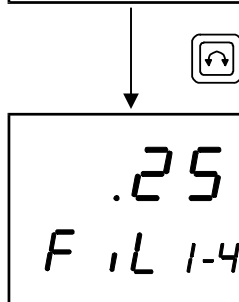

FILTRO (está dado en segundos): Permite filtrar la lectura de forma que la indicación se mantenga estable aún con variaciones rápidas de señal de entrada. Los valores pueden ser escogidos entre: 0.06, 0.12, 0.25, 0.5 y 1. El valor de filtro máximo es 0.06 y el mínimo 1. El filtro afecta la velocidad de respuesta del instrumento.

PARÁMETROS DE "SET":



--
SET

En este listado de parámetros se puede configurar el modo de operación del instrumento.

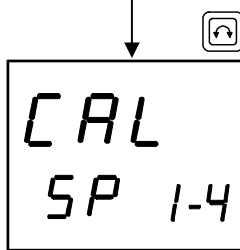

CAL
SP 1-4

MODO DEL SET POINT: Selecciona el modo de acción de la salida de control. Los valores posibles son: Calefacción (CAL): salida conectada para temperaturas menores que el set point, Refrigeración (rEF): inverso al anterior. Soft-Start (S-5, S-10, S-15, S-20): calefacción lenta. Ver capítulo sobre Soft-Start. Manual (MAN): salida controlada manualmente. Ver capítulo sobre modo manual.

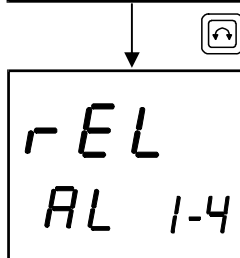

rEL
AL 1-4

TIPO DE ALARMA: se elige la acción de las salidas de alarma. Se puede elegir entre: relativa (rEL), el punto de conexión de la salida es la suma del valor de alarma y del set point de control. Absoluta (Abs): El punto de conexión de la salida es directamente el valor de alarma. Refrigeración (rEFr): Igual que (rEL) pero el punto de conexión de la salida de alarma es afectado por los valores de integral y derivada juntamente con el punto de conexión de la salida de control. Banda (bAn): define una banda relativa al set point, la salida de alarma conecta dentro o fuera de esta banda. Segmento (SG): en rampas y mesetas la salida de alarma se conecta en el número de segmento seleccionado. Segmento Par (SGP): En rampas y mesetas la salida de alarma se conecta en los segmentos pares. Segmento Impar (SGi): Igual que el anterior para los segmentos impares. Fin de ciclo (EoC): En rampas y mesetas la salida de alarma se conecta al final del ciclo.

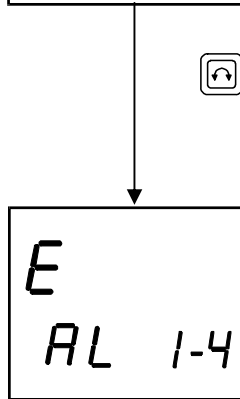

E
AL 1-4

MODO DE ALARMA: Selecciona la "polaridad" (normal abierto o cerrado) de las salidas de alarma. Los valores posibles son: Exceso (E): los contactos se cierran cuando el valor medido es superior al valor de alarma. Defecto (d): los contactos se cierran cuando el valor medido es inferior al valor de alarma. Exceso con retención (ErEt): los contactos permanecen cerrados aún al desaparecer la causa que originó la alarma. Los contactos se liberan al presionar cualquier botón. Defecto con retención (drEt): igual al anterior pero con la polaridad opuesta.

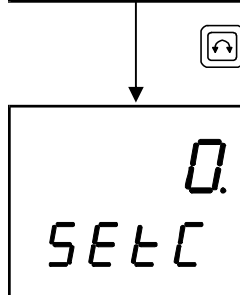

0.
SELC

SET CÓDIGO: Permite escoger el número que libera el acceso a los parámetros. Una vez elegido este código (password) al llegar a la pantalla que pida el "Cod 1" se deberá poner el número elegido aquí para poder acceder al resto de los parámetros.

Parámetros de "Límites":

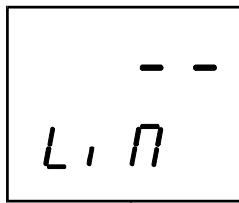

PARÁMETROS DE LÍMITE: Permiten limitar los valores mínimos y máximos del set point y de la potencia de la salida de control.

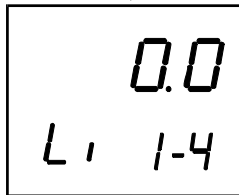

LÍMITE INFERIOR DEL SET POINT DE CONTROL PRINCIPAL expresado en grados centígrados.

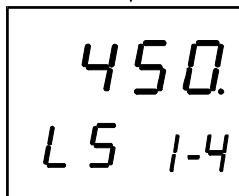

LÍMITE SUPERIOR DEL SET POINT DE CONTROL PRINCIPAL expresado en grados centígrados.

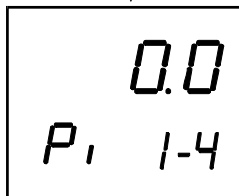

POTENCIA MÍNIMA permitida para el control principal expresado en %.

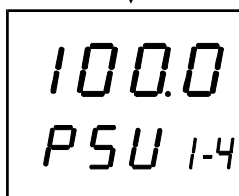

POTENCIA MÁXIMA permitida para el control principal en %.

1.- Sintonía Automática (Auto-tuning):

El controlador tiene la posibilidad de ajustar automáticamente los parámetros: Ab, In, dr., parámetros del modo de control PID.

Uso de la sintonía automática:

- a) Siguiendo un diagrama de navegación, ir a los parámetros de de sintonía o tun (manteniendo la tecla de enter presionada después de haber ingresado el código) e ingresar en la pantalla siguiente (presionando la tecla enter de forma rápida hasta llegar):

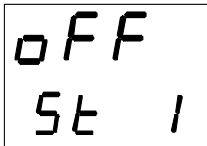

A rectangular display showing the text 'OFF' on the top line and 'St 1' on the bottom line.

- b) Pulsar la flecha de subir para seleccionar el valor ON.

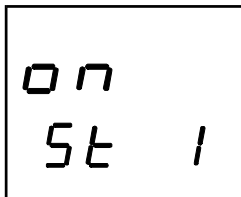

A rectangular display showing the text 'ON' on the top line and 'St 1' on the bottom line.

- c) Pulsar la flecha "Enter" para dar inicio. El instrumento indicará en el display superior, y en forma alternada, la temperatura del sensor con una indicación St 1, St 2, etc y en el display inferior la temperatura del Set Point.
- d) Finalizado el proceso el instrumento reinicia automáticamente el funcionamiento normal con los nuevos valores calculados.
- e) La indicación St E indica proceso abortado. En este caso ingresar nuevamente el parámetro St (pantalla mostrada en punto "a") y con la flecha de bajar seleccionar OFF.
- f) Pulsar la flecha "enter" para finalizar e intentar otro método de sintonía.

Funcionamiento de la sintonía automática:

Al habilitar la sintonía, el instrumento cambia su modo de control para el modo On-Off. En este modo de funcionamiento, la temperatura variará en forma lenta entre un valor máximo y un valor mínimo. Hasta que aparezca el primer valor máximo el display indicará St 1. Entre este y el próximo valor mínimo indicará St 2 y así sucesivamente hasta llegar a St 5. En este punto el controlador calculará los valores de PID y los guardará automáticamente en su memoria volviendo al modo de funcionamiento normal.

Siguiendo un diagrama de navegación se puede ingresar los parámetros " tUn " para verificar los nuevos valores de Ab, Pr, in y dr.

2.- Modo manual:

El controlador puede trabajar variando la potencia de salida de forma manual independiente de la temperatura medida y la del Set-Point. La potencia puede ser ajustada (manualmente) entre 0% y 100%.

En caso de rotura del sensor el equipo pasará a modo manual automáticamente. Al restaurar el sensor el canal permanecerá en modo manual. Un toque en el botón UP (canal 1) o DOWN (canal 2, en caso de haberlo) retorna al modo automático si el sensor estuviera funcionando.

Habilitación del modo Manual:

- a) Siguiendo un mapa de navegación ingresar al menú Set (mantener la tecla de enter presionada después de ingresar el código hasta encontrarlo).

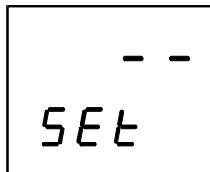

- b) Presionar la tecla enter una sola vez para la primera salida o dos veces en caso de que haya una segunda salida con la cual proceder. Pulsar la flecha de aumento hasta aparecer que la pantalla se vea de la siguiente manera:

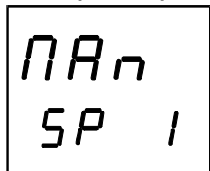

- c) Pulsar la flecha "Enter " para dar inicio.

Ajuste de la Potencia de Salida en forma Manual:

- a) Si el controlador estuviese funcionando en forma normal y en modo calefacción (CAL) ajustaríamos su Set-Point desde la pantalla (este es el valor del set point y no su modo, el lugar donde se encuentre depende del tipo de versión):

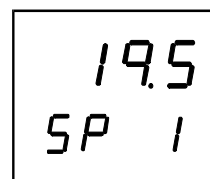

- b) Cuando el controlador se encuentre funcionando en modo MAn no aparecerá la pantalla anterior (el set point). En su lugar se verá la siguiente pantalla:

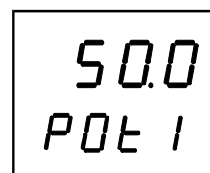

Indicará el mensaje Pot y un valor de potencia. Se puede modificar este valor utilizando las flechas. El valor indicado en pantalla es el valor de la potencia de salida, un porcentaje del total de la salida máxima. Este valor es independiente del set point y de la temperatura.

3.- Soft-Start o calefacción suave:

Algunos sistemas, como los de colada caliente, precisan de una calefacción inicial suave. Esto se puede lograr disminuyendo la potencia entregada al sistema desde el momento en que comienza a funcionar hasta una temperatura determinada a partir de la cual será entregada la potencia total.

Habilitación de Soft-Start:

- a) Seleccionar mediante el parámetro MAn (Ver modo manual en el capítulo 2) la potencia deseada durante el período inicial para así obtener una calefacción suave.
- b) Siguiendo el diagrama de navegación ingresar al menú Set, oprimir la tecla de " Enter " y aparecerá lo siguiente:

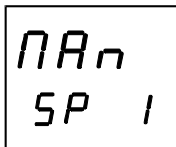

- c) Pulsando las teclas de flechas pasaremos por los siguientes valores:

CAL rEF S- 5 S-10 S-15 S-20

- d) Seleccionar uno de estos valores oprimiendo la tecla " Enter". Por ejemplo, S-20. Obteniendo los siguiente:

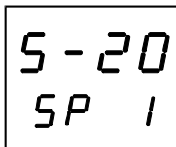

El número en cada caso indica el tiempo durante el cual será entregada una potencia menor al sistema.

- e) Ejemplo: con Pot = 30, S-20 y set point de 220°C, el sistema establecerá durante 20 minutos una potencia (Pot=30). A partir de este punto continuará con un 100% de potencia hasta alcanzar el set point y comenzar el control normal, o en caso de que la Potencia superior (Ver parámetros Limites) sea menor al 100%, continuara con el valor de potencia guardado en este hasta llegar al valor del set point.

Indicación de Display	Significado
CAL	Calefacción
rEF	Refrigeración
S - 5	Calentamiento suave durante 5 minutos
S - 10	Calentamiento suave durante 10 minutos
S - 15	Calentamiento suave durante 15 minutos
S - 20	Calentamiento suave durante 20 minutos
MAN	Manual, ajusta la potencia de salida manualmente

5.- Funcionamiento de los Programas de Temperatura:

Descripción:

Al ejecutar un Programa de Temperatura, el Set-Point del controlador varía en función del tiempo según una curva determinada. Generalmente esta curva se trata de una quebrada compuesta por rampas y mesetas (ramp & Step). Para realizar estas curvas se deberá tener en cuenta que el controlador dispone de 21 segmentos o más (De acuerdo al quipo que sea) en total y se pueden manejar para hacer un programa de 21 segmentos o dos programas de 10 segmentos cada uno o tres programas de 7 segmentos cada uno o siete programas de tres segmentos, estos segmentos son las llamadas rampas o mesetas. En el gráfico siguiente se da el set-point en función del tiempo para un programa típico. El programa se especifica dando los valores de temperatura extremos (S1, S2, S3,...); los tiempos (t1, t2, t3,...); las bandas de tolerancia o diferencial de temperatura (d1, d2, d3,...) y las condiciones de emergencia o de falta de energía de cada segmento.



Diagrama de set point en función del tiempo para un ciclo de rampas y mesetas.

El diagrama anterior corresponde a un programa de siete segmentos. En este tipo de programas se deberá tener en cuenta los tiempos de variación de temperatura del elemento a controlar. Más adelante, se verá con más detalle como ingresar el programa anterior en el controlador.

A continuación veremos una tabla con el significado de los signos que aparecen en el display cuando se carga un programa.

Display	Significado
1 5 1	Temperatura inicial del segmento 1 del programa 1
2 E 3	Condición de emergencia del segmento 3 del programa 2
1 t 1	Tiempo de duración del segmento 1 del programa 1
1 d 1	Banda de tolerancia de temperatura 1 del programa 1
1 5 2	Temperatura inicial del segmento 2 del programa 1
End	Al cargar End se finaliza el programa y a continuación se puede cargar otro programa
Condiciones de Emergencia en caso de falta de energía	
CC	Continúa el ciclo desde el punto en que se interrumpió
rC	Repite el ciclo desde el comienzo
rS	Repite el segmento que se estaba ejecutando desde el principio
EC	Termina el ciclo (da por terminado ese ciclo)
EE	Espera la entrada del operador

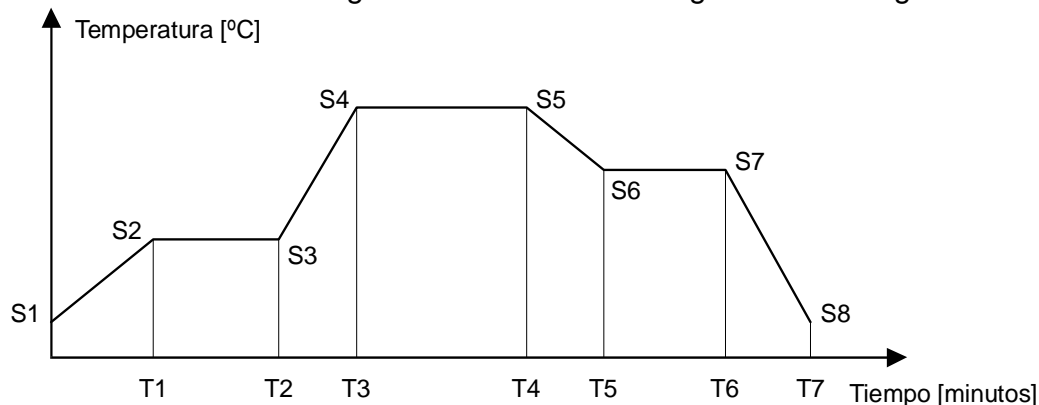
6.- Como Ingresar un Programa en el Controlador:

Veremos a continuación los pasos a seguir para cargar el programa de la figura del punto 5.

De acuerdo al diagrama de navegación, debemos ubicarnos en los parámetros de Programa(PrG). Una vez en este lugar con la tecla "Enter" aparece:

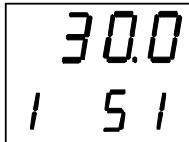

A digital display showing the number 30.0 in the top row and the characters 1 5 1 in the bottom row.

30 es la temperatura inicial del segmento 1 y se puede variar con las teclas de "flechas" "1 S1" indica que es el programa 1 segmento 1. Aceptamos estos valores con "Enter" y aparecerá la siguiente pantalla:

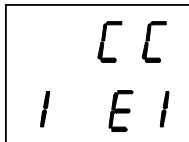

A digital display showing the characters CC in the top row and the characters 1 E 1 in the bottom row.

En este lugar se elige la "condición de emergencia" del segmento 1 se elige CC (continúa ciclo) y se cambia con las "flechas". "1 E1" indica que es el programa 1 condición de emergencia para el seg. 1. Con "Enter" pasamos a:

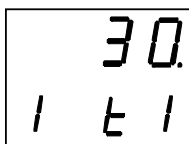

A digital display showing the number 30 in the top row and the characters 1 t 1 in the bottom row.

Tiempo de duración del segmento 1 programa 1, en este caso 30 min. Se cambia con "flechas". Se acepta con "Enter" y se pasa a:

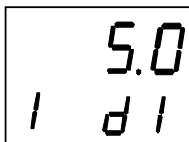

A digital display showing the number 5.0 in the top row and the characters 1 d 1 in the bottom row.

Diferencial o límite de temperatura durante todo el segmento 1 del programa 1. Esto quiere decir que durante el segmento 1 no puede haber más desvío de la temperatura que 5 °C, en el caso que este desvío se supere, el reloj del programador se detendrá para que el sistema entre dentro de este diferencial. Al colocar este número se deberá tener en cuenta como reacciona el sistema a controlar y poner desvíos razonables. Si ponemos un desvío de 0.0 el controlador seguirá su programa sin importarle la temperatura de desvío. Al aceptar este valor con Enter pasamos a la pantalla siguiente.

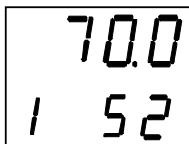

A digital display showing the number 70.0 in the top row and the characters 1 5 2 in the bottom row.

Aquí se elige la temperatura final del segmento 1 y a la vez coincidirá con la temperatura inicial del segmento 2. También se acepta con Enter.

Luego de esto se carga la condición de emergencia para el segmento 2, luego el tiempo de duración del segmento 2, el diferencial de temperatura del segmento 2 y la temperatura final del segmento 2 que viene a ser la inicial del segmento 3.

De esta manera se cargará el resto de los segmentos.

Para terminar con este programa, al cargar la temperatura final del segmento 7 que correspondería a la inicial del segmento 8, al poner la condición de emergencia del segmento 8, hay que elegir End para finalizar con el programa 1.

Una vez que se terminó de cargar el programa 1 con "End" se queda en posición de comenzar la carga del programa N° 2 el cual de cargará de la misma manera que el N° 1. Se deberá tener en cuenta que como los segmentos están ubicados en forma consecutiva y por lo tanto los programas, al modificar la cantidad de segmentos de algún programa se deberá modificar los programas siguientes.

7.- Como ejecutar un programa:

Una vez que se cargó un programa (o más de uno), para hacer que este comience a ejecutarse, se deberá hacer lo siguiente:

En bL1(Versión), ubicarse en la pantalla inicial en la cual veremos solo la temperatura de proceso y el set-point, oprimiendo "enter" tantas veces seguidas hasta que aparezca:

 Con las "flechas" cambiamos P0 por P1 y al dar "enter" habilitamos el programa N° 1. Una vez que el programa empieza a circular, aparecerá en la pantalla inicial un valor de set-point variable con el tiempo (de acuerdo al programa).

Canal o número de salida de control. En este caso el programa se ejecuta en la salida de control 1

Número de Programa hecho en los parámetros de programación. P0 no contiene ningún programa

Oprimir "enter" tantas veces hasta que aparezca lo siguiente:

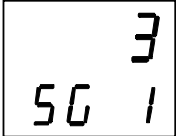
 Esto significa que pasaron 3 minutos del segmento 1. Si accionamos las teclas de "flechas" podemos adelantar o atrasar el programa de manera de terminarlo antes o después, también se puede pasar a otro segmento hasta terminarlo si se desea.

Segmento del programa en ejecución. Aquí segmento 1

Tiempo transcurrido del segmento indicado. En minutos

Oprimiendo simultáneamente las teclas:

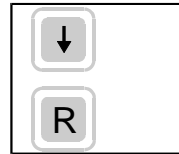

El programa se detendrá apareciendo en la pantalla:

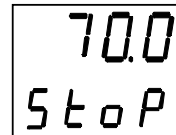

Oprimiendo simultáneamente las teclas:
El programa seguirá ejecutándose normalmente.

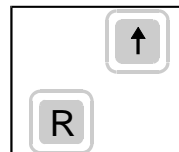

Oprimiendo simultáneamente las teclas:
El programa se detendrá e irá a cero, es decir la posición inicial e indicará en el display la leyenda StoP.

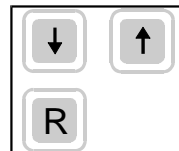

Oprimiendo simultáneamente las teclas:
El programa se pondrá en marcha desde el principio.

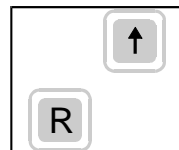

7.- Rangos de medición:

a) Medición:

Ajuste de cero y rango para las escalas lineales

Sensores y escalas:

Sensores seleccionables por el usuario entre:

Siete sensores de temperatura diferentes y entradas lineales.

Entradas desde – 10mV a + 50mV

<u>Entrada</u>	<u>Indicación</u>
Termopar "Jbt"	-130,0 a +450,0 °C
Termopar "J"	-130 a +900 °C
Termopar "PntL"	-110 a +1.372 °C
Termopar "K"	-110 a +1.372 °C
Termopar "S"	-31 a +1.722 °C
Termopar "R"	-31 a +1.728 °C
Termopar "T"	-167.0 a +382.6 °C
Sensor "Pt100"	-150,0 a +505.2 °C
Lineal 1	-5000 a +9999 °C
Lineal 2	-500,0 a +999,9 °C
Lineal 3	-50,00 a +99,99 °C
Lineal 4	-5,000 a +9,999 °C

Precisión: 0,5% de fondo de escala.

